

## KARTA PRODUKTU (ver.02/11.2017)



### 1. Nazwa

Listwy bateryjne

### 2. Cechy i przeznaczenie produktu

Listwy bateryjne stosuje się przy montażu baterii. W zależności od wersji przeznaczone są do montażu instalacji miedzianych (kolana lutowane  $\varnothing 15$ ), instalacji rur wielowarstwowych (kolana zaprasowywane  $\varnothing 16 \times 2$ ), instalacji PP-R (kolana zgrzewana  $\varnothing 20$ ) lub uniwersalne pod podejście gwintowane GW  $\frac{1}{2}$ ".

### 3. Konstrukcja

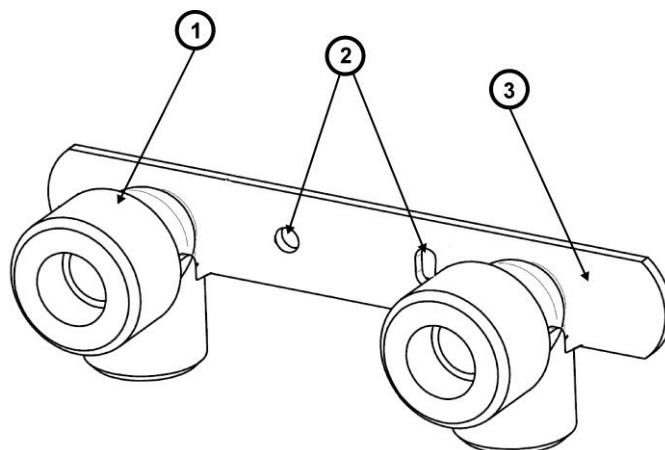

1. Kolano montażowe instalacji i baterii
2. Otwory montażowe listwy
3. Listwa stalowa lub ABS

**Wersje kolan:**

1. Kolano mosiężne - podłączenie instalacji złączką zaprasowywaną  $\varnothing 16 \times 2$  oraz podłączenie baterii GW  $\frac{1}{2}$ "
2. Kolano mosiężne - podłączenie instalacji GW  $\frac{1}{2}$ " oraz podłączeniem baterii GW  $\frac{1}{2}$ "
3. Kolano mosiężne - lutowane podłączenie instalacji  $\varnothing 15$  oraz podłączenie baterii GW  $\frac{1}{2}$ "
4. Kolano PP-R - zgrzewane podłączenie instalacji  $\varnothing 20\text{mm}$  oraz podłączenie baterii GW  $\frac{1}{2}$ "

**Wersje listew:**

1. Płaskie o rozstawach kolan 100mm, 150mm
2. Odsadzone o rozstawach kolan 150mm

**4. Zasada działania**

Zastosowanie listwy bateryjnej pozwala na ustalenie odpowiedniej odległości pomiędzy przyłączanymi przewodami doprowadzającymi wodę a baterią. Od dołu montowane jest podejście instalacji wodnej natomiast od przodu montowana jest bateria.

**5. Przykładowe zastosowanie**

## 6. Wymiary

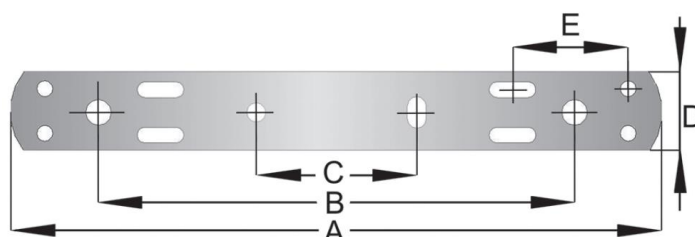

Kod	A	B	C	D	E
<b>Listwy z kolanami zaprasowywanymi GW1/2" x 16</b>					
9-4470-100-14-33-13	157	100	35	25	-
9-4470-150-14-33-13	207	150	50	25	-
<b>Listwy z kolanami GW1/2" x GW1/2"</b>					
9-4470-100-11-33-13	157	100	35	25	-
9-4470-150-11-33-13	207	150	50	25	-
9-4471-150-11-33-13	212	150	50	25	-
<b>Listwy z kolanami GW1/2" x 15</b>					
9-4470-100-12-33-13	157	100	35	25	-
9-4470-150-12-33-13	207	150	50	25	-
<b>Listwy z kolanami PP-R GW1/2" x 20</b>					
9-4470-100-13-33-13	157	100	25	25	-
9-4470-150-13-33-13	207	150	25	25	-
<b>Listwy bez kolan</b>					
9-2300-000-00-03-01	216	150	41-80	56	uniwersalne
9-4460-100-00-33-13	157	100	35	25	30-40
9-4460-150-00-33-13	207	150	50	25	30-40
9-4461-150-00-33-13	207	150	50	25	30-40

## 7. Parametry techniczne i użyte materiały

Kod	Rozstaw	Kolano	listwa	Parametr dodatkowy
<b>Listwy z kolanami zaprasowywanymi GW 1/2"x 16</b>				
9-4470-100-14-33-13*	100	Mosiądz, 1/2"x16	Stal ocynkowana, płaska	Warstwa antykorozyjna listew > 8µm
9-4470-150-14-33-13*	150	Mosiądz, 1/2"x16	Stal ocynkowana, płaska	
<b>Listwy z kolanami GW 1/2"x GW 1/2"</b>				
9-4470-100-11-33-13	100	Mosiądz, 1/2"x1/2"	Stal ocynkowana, płaska	Warstwa antykorozyjna listew > 8µm
9-4470-150-11-33-13	150	Mosiądz, 1/2"x1/2"	Stal ocynkowana, płaska	
9-4471-150-11-33-13	150	Mosiądz, 1/2"x1/2"	Stal ocynkowana, odsadzona	
<b>Listwy z kolanami GW 1/2"x 15</b>				
9-4470-100-12-33-13	100	Mosiądz, 1/2"x15	Stal ocynkowana, płaska	Warstwa antykorozyjna listew > 8µm
9-4470-150-12-33-13	150	Mosiądz, 1/2"x15	Stal ocynkowana, płaska	
<b>Listwy z kolanami PP-R GW 1/2"x 20</b>				
9-4470-100-13-33-13	100	Mosiądz/PP-R, 1/2"x20	Stal ocynkowana, płaska	Warstwa antykorozyjna listew > 8µm
9-4470-150-13-33-13	150	Mosiądz/PP-R, 1/2"x20	Stal ocynkowana, płaska	
<b>Listwy bez kolan</b>				
9-2300-000-00-03-01	150	-	ABS płaska	Temp mięknięcia >85°C
9-4460-100-00-33-13	100	-	Stal ocynkowana, płaska	Warstwa antykorozyjna listew > 8µm
9-4460-150-00-33-13	150	-	Stal ocynkowana, płaska	
9-4461-150-00-33-13	150	-	Stal ocynkowana, odsadzona	

Wytrzymałość listew na zginanie – 20Nm

\*Listwy bateryjne z kolanami zaprasowywanymi 16x2 można zaprasowywać szczękami o profilu U lub TH

## 8. Numery artykułów

Kod	Nazwa
<b>Listwy z kolanami zaprasowywanymi GW 1/2" x 16</b>	
9-4470-100-14-33-13	LISTWA BATERYJNA PŁASKA Z ROZSTAWEM 100MM, KOLANKA 1/2"X16
9-4470-150-14-33-13	LISTWA BATERYJNA PŁASKA Z ROZSTAWEM 150MM, KOLANKA 1/2"X16
<b>Listwy z kolanami GW 1/2" x GW 1/2"</b>	
9-4470-100-11-33-13	LISTWA BATERYJNA PŁASKA Z ROZSTAWEM 100MM, KOLANKA MOSIĄDZ 1/2"X1/2"
9-4470-150-11-33-13	LISTWA BATERYJNA PŁASKA Z ROZSTAWEM 150MM, KOLANKA MOSIĄDZ 1/2"X1/2"
9-4471-150-11-33-13	LISTWA BATERYJNA ODSADZONA Z ROZSTAWEM 150MM, KOLANKA MOSIĄDZ 1/2"X1/2"
<b>Listwy z kolanami GW 1/2" x 15</b>	
9-4470-100-12-33-13	LISTWA BATERYJNA PŁASKA Z ROZSTAWEM 100MM, KOLANKA MOSIĄDZ 1/2"X15
9-4470-150-12-33-13	LISTWA BATERYJNA PŁASKA Z ROZSTAWEM 150MM, KOLANKA MOSIĄDZ 1/2"X15
<b>Listwy z kolanami PP-R GW 1/2" x 20</b>	
9-4470-100-13-33-13	LISTWA BATERYJNA PŁASKA Z ROZSTAWEM 100MM, KOLANKA PP-R 1/2"X20
9-4470-150-13-33-13	LISTWA BATERYJNA PŁASKA Z ROZSTAWEM 150MM, KOLANKA PP-R 1/2"X20
<b>Listwy bez kolan</b>	
9-2300-000-00-03-01	LISTWA BATERYJNA PŁASTIKOWA PŁASKA UNIWERSALNA NIEUZBROJONA
9-4460-100-00-33-13	LISTWA BATERYJNA PŁASKA Z ROZSTAWEM 100MM
9-4460-150-00-33-13	LISTWA BATERYJNA PŁASKA Z ROZSTAWEM 150MM
9-4461-150-00-33-13	LISTWA BATERYJNA ODSADZONA Z ROZSTAWEM 150MM

## 9. Dane logistyczne

Kod	Opakowanie jednostkowe		
	Ilość [szt.]	Wymiary dł. x szer. x wys. [mm]	Waga [kg]
9-4470-100-14-33-13	14	265x165x60	3,5
9-4470-150-14-33-13	12	265x165x60	3,4
9-4470-100-11-33-13	20	275x170x110	5,4
9-4470-150-11-33-13	20	275x170x110	5,9
9-4471-150-11-33-13	20	225x155x155	6,3
9-4470-100-12-33-13	20	275x170x110	4,0
9-4470-150-12-33-13	20	275x170x110	4,7
9-4470-100-13-33-13	10	225x155x155	2,8
9-4470-150-13-33-13	10	225x155x155	2,6
9-2300-000-00-03-01	20	225x155x155	3,53
9-4460-100-00-33-13	20	275x170x110	1,7
9-4460-150-00-33-13	20	275x170x110	2,3
9-4461-150-00-33-13	20	275x170x110	2,7

## 10. Opakowanie



## **11. Deklaracje zgodności**

- Aprobata Techniczna AT-15-7271/2012 – Stalowe i tworzywowe listwy bateryjne CAPRICORN do mocowania rur
- Krajowa deklaracja zgodności nr 05/2017 z dnia 2.01.2017r.

## **12. Zalety**

- szybkie i solidne zamocowanie baterii,
- szeroka oferta dopasowana do różnych typów instalacji,
- materiały odporne na korozję.

## **13. Gwarancja i zakres odpowiedzialności**

Podczas prac montażowych należy przestrzegać zasad BHP zawartych w przepisach i normach budowlanych Capricorn S.A. Szczegółowe informacje na temat warunków gwarancji i zakresu odpowiedzialności dostępne są na stronie [www.capricorn.pl](http://www.capricorn.pl).

## **14. Producent**

### **Capricorn S.A.**

58-160 Świebodzice,

Ciernie 11

tel./fax +48/74/854 05 16

[www.capricorn.pl](http://www.capricorn.pl)

e-mail: [capricorn@capricorn.pl](mailto:capricorn@capricorn.pl)

*Produkty, teksty, fotografie, rysunki oraz schematy w tym dokumencie mogą być zmienione przez Capricorn S.A. bez wcześniejszego zawiadomienia oraz podania powodu. Po najnowsze informacje o naszych produktach prosimy o wizytę na stronie [www.capricorn.pl](http://www.capricorn.pl).*